

Pinces tirées - Zugspannzangen - Pull-type collets

Le serrage intervient en tirant la pince dans son logement au moyen d'une clé de serrage.

Ces pinces se distinguent des autres pinces tirées par leur filet de traction intérieur.

Elles sont principalement recommandées pour les tours outilleurs et les machines de haute précision. Elles sont également utilisées comme pinces de serrage sur certains tours de production (mono et multibroches). Dans ce cas, leur construction est quelque peu différente.

En exécution pour tours outilleurs, l'ouverture est très peu prononcée. Pour obtenir une bonne concentricité, il est recommandé d'employer une pince au diamètre nominal de la pièce à serrer.

Les alésages de ces pinces sont généralement lisses. Cependant, pour l'utilisation sur des tours de production, ils peuvent être obtenus rainurés en rond à partir du diamètre 9 mm.

Das Spannen erfolgt durch Ziehen der Spannzange in der Aufnahme (mit Spannzangenschlüssel).

Im Gegensatz zu den anderen Zugtypen haben die Spannzangen Typ P ein Innengewinde.

Sie werden auf Werkzeugmacher-Drehbänken, auf Präzisions-Maschinen und in gewissen Fällen auch auf Produktionsmaschinen (Einspindel- oder Mehrspindel-Automaten) eingesetzt. Im letzteren Falle ist deren Konstruktion etwas verschieden.

Um eine gute Rundlaufgenauigkeit zu erreichen ist es ratsam, eine Spannzange mit Nenndurchmesser des zu bearbeitenden Stückes zu verwenden.

Die Spannbohrung ist bei Verwendung auf Werkzeug- und Präzisions-Maschinen glatt ausgeführt, und beim Einsatz auf Automaten meist gerillt ab 9 mm Durchmesser.

These collets are closed by a draw bar.

These collets differ from the other pull-type collets because of their internal thread.

They are principally recommended for tool room lathes and high precision machines. They are also used on single spindle and multispindle automatics. In this case, their design is slightly modified.

When used on a tool room lathe the collets only open a minimal amount. To obtain optimal concentricity use a collet with the nominal diameter of the part to be clamped.

The bore of these collets are generally smooth. Depending on the machines to be used they are available with grooved bores from 9 mm diameter.

Pinces tirées - Zugspannzangen - Pull-type collets

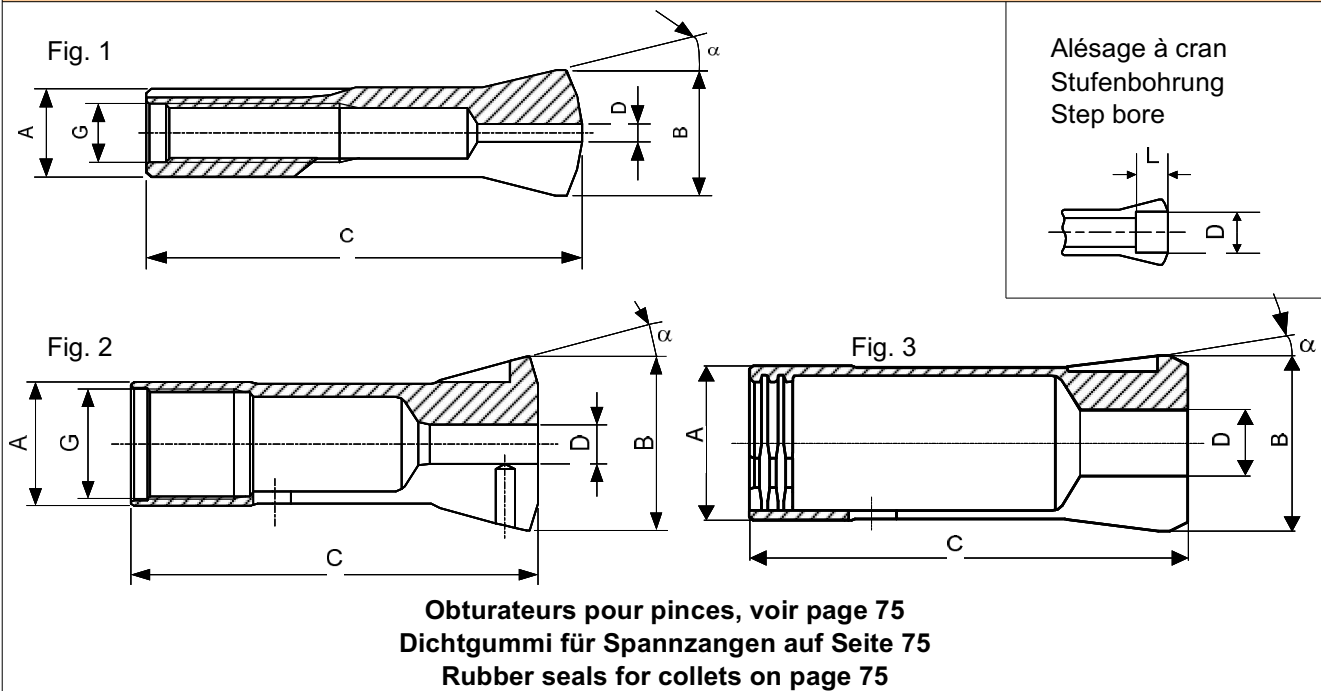

Type	Art.	A	B	C	G	α	D min-max	\bigcirc	L	Fig.
P 4.5	78-153	4.5	6.75	22.9	M3.35	15°	0.30...2.50	-	-	1
							2.51...3.00	8.5	-	
							3.01...4.00	4	-	
							4.01...4.50	3	-	
P 5	78-154	5	7	22.9	M3.5	15°	0.30...2.70	-	-	1
							2.71...3.50	8.5	-	
							3.51...4.00	4	-	
							4.01...4.50	3	-	
							4.51...5.00	2	-	
P 6	78-150	6	8.5	27.2	M4	15°	0.30...3.20	-	-	1
							3.21...4.50	11.5	-	
							4.51...5.00	4.5	-	
P 6	78-155	6	8.5	24.1	M4	20°	0.30...3.20	-	-	1
							3.21...4.50	8.5	-	
							4.51...5.00	3.5	-	
P 9	78-157	9	13.2	39.3	M6	15°	0.30...4.70	-	-	1
							4.71...7.00	12	-	
							7.01...8.00	7	-	
							8.01...9.00	5	-	
P 10	78-228	10	14	39	M7	15°	0.30...5.70	-	-	1
							5.71...8.00	21.5	-	
							8.01...8.50	6	-	
							8.51...9.00	5	-	
							9.01...9.50	4	-	
							9.51...10.00	3	-	
P 25	78-334	25	35	75	M22x1	16°	0.50...18.26	-	-	2
PR 28	78-2013	28	32	73	-	8°	2.00...24.50	-	-	3
PR 35.5	78-2012	35.5	40	80	-	8°	2.00...30.00	-	-	3
P 36	78-2007	36	45	107	M33x1.25	16°	2.00...21.00	-	-	2

Alésages standards (rond, carré, six-pans) selon liste de prix. Autres alésages sur demande.
Standardbohrungen (rund, vierkant, sechskant) gemäss Preisliste. Andere Bohrungen auf Anfrage.
Standard bores (round, square, hexagonal) according to price list. Other bores on request.